

Befragungsaktion mit der IHK Würzburg-Schweinfurt 2015/10  
anlässlich Verabschiedung der Sustainable Development Goals

## Wirtschaft in Mainfranken:

Impulse für eine Architektur der Nachhaltigkeit



**FH·W-S**

Hochschule  
für angewandte Wissenschaften  
Würzburg-Schweinfurt

Mittwoch, 28. Oktober 2015  
von 16:00 bis 18:30 Uhr



Harald  
Boisinger

# AGENDA

- Befragungsziele
- Befragungsdesign
- Diskussionsimpulse für eine regionale Architektur der Nachhaltigkeit  
Themen, Ebenen, Akteure & Netzwerke
  
- Anhang:  
Fragebogen (PDF),  
Datenbasis & Auswertungsergebnisse (XLS).



## Befragungsziele

- **Sensibilisierung von Entscheiderinnen/Entscheidern** in Unternehmen zum Thema Nachhaltigkeit
  - Identifikation kontrovers betrachteter Themengebiete; weitere Untersuchungen anregen
  - Erzeugung von ersten **Diskussionsimpulsen** zur **Gestaltung einer nachhaltigkeitsfördernden Netzwerkarchitektur** für Mainfrankens Wirtschaft
- ⇒ Schaffung einer ersten Diskussionsgrundlage zur Verwirklichung von Nachhaltigkeitsziele der Vereinten Nationen in Mainfrankens Wirtschaft:
- ⇒ Wer soll sich gemeinsam mit wem welcher Themenfelder annehmen: **Wer, was, mit wem?**



- Erhebung subjektiver Einschätzungen mittels standardisiertem Online-Fragebogen (siehe Anhang)
- Offene Befragung Sommer 2015
  - » IHK-Mitglieder, Zielgruppe Führungskräfte/Entscheiderinnen & Entscheider
  - » Newsletterverteiler IHK Würzburg-Schweinfurt und Partnerorganisationen
  - » Teilnahmen: 57 x Online
- Durch Rahmenbedingungen/Zielsetzung der Befragung keine Repräsentativität möglich, sondern lediglich Schlaglichter als Diskussionsimpulse.
- Konsolidierung, Plausibilitätsprüfung und Bereinigung unvollständiger Antworten ermöglichte die Auswertung von 27 Datensätzen.

Nachhaltigkeitsziele haben in meinem Unternehmen eher nachrangige Bedeutung, wenn sie im Konflikt mit kurzfristigen Ertragspotenzialen stehen

**Eher NEIN!**

**Wie ist Ihre Zustimmung zu folgenden Aussagen?**

**1 = stimme überhaupt nicht zu**

**5 = stimme vollumfänglich zu**

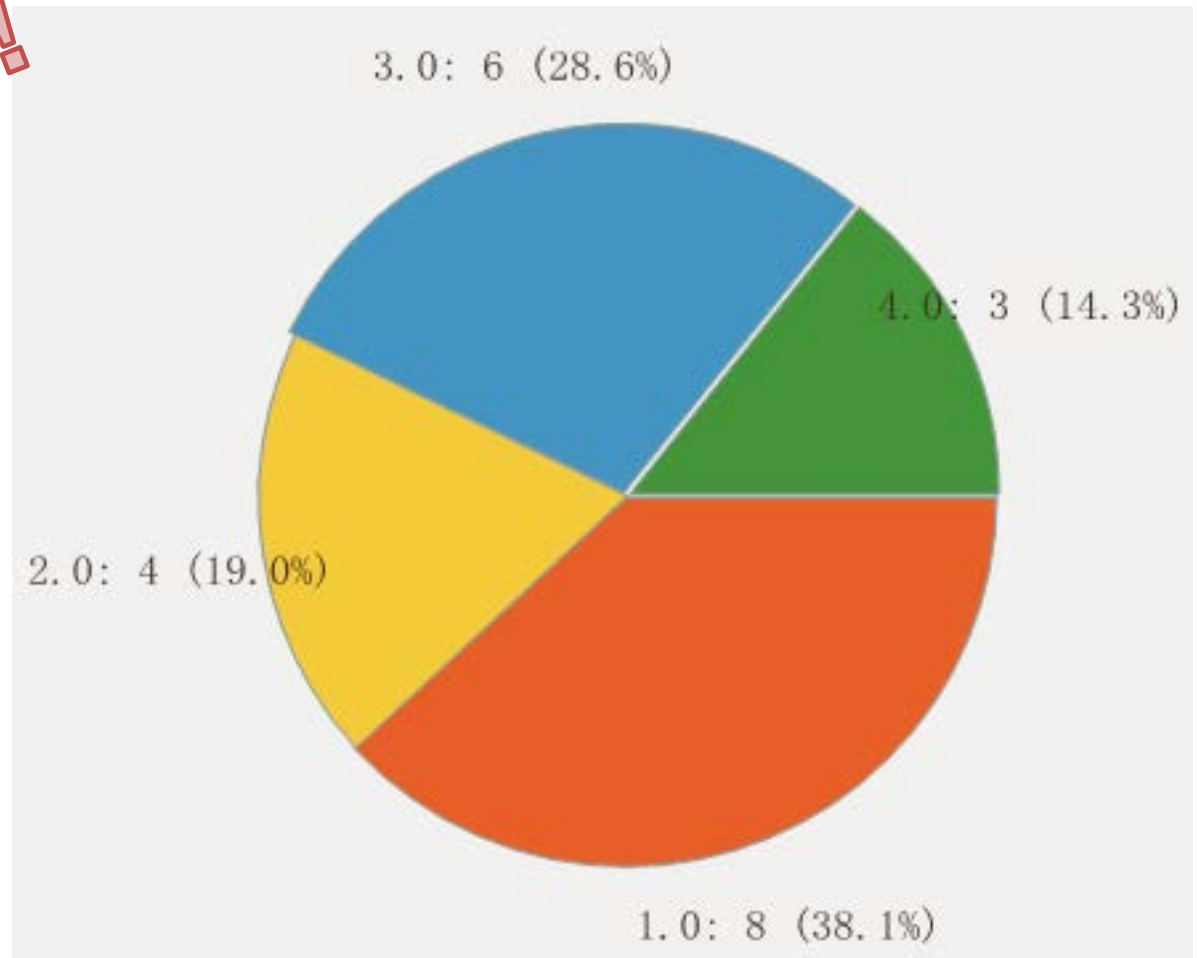



Welche der folgenden Nachhaltigkeitsaspekte erscheinen Ihnen für die Zukunftssicherung Ihres Geschäfts besonders wichtig? Bitte bilden Sie eine Rangordnung!

Gesellschaftliche Stabilität, Frieden & Gerechtigkeit	25.9%
Verantwortungsvolle Unternehmensführung & Sicherung von Menschenrechten	22.2%
Nachhaltige Energieversorgung & Klimaschutz	14.8%
Nachhaltige Infrastruktur & Technologien	11.1%
Verantwortungsbewusste Aus-/Weiterbildung & Fachkräftesicherung	11.1%
Armutsbekämpfung, Arbeitsplätze & Wohlstand für alle	3.7%

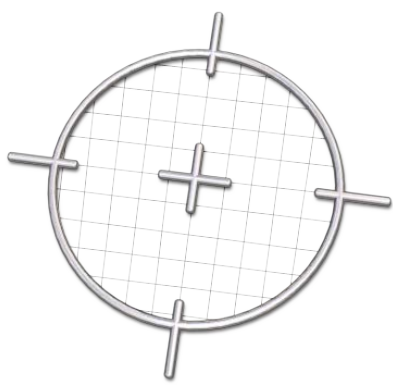

Nennungen in %	Kunden	Unternehmen	Wettbewerber	Zulieferer	Stadt/Gemeinde	Landkreis/Regierungsbezirk	Bundesland	National	Europa	UN
Nachhaltige Infrastruktur & Technologien	19	33	11	22	41	22	30	19	22	7
	x				x					
Nachhaltige Nahrungsmittelversorgung & Landwirtschaft	11	15	4	15	33	41	30	15	33	26
					x	x				
Nachhaltige Energieversorgung & Klimaschutz	11	22	15	22	15	15	26	33	41	48
								x	x	
Verantwortungsbewusste Aus-/Weiterbildung & Fachkräftesicherung	15	44	26	19	11	33	30	15	11	4
	x					x	x			
Verantwortungsvolle Unternehmensführung & Sicherung von Menschenrechten	26	63	41	37	11	4	7	30	37	26
	x	x	x							
Armutsbekämpfung, Arbeitsplätze & Wohlstand für alle	4	4	4	0	22	22	30	33	41	33
	x	x	x					x	x	x
Gleichberechtigung von Frauen & Männern, Vielfalt im Personal	11	41	7	7	4	4	19	33	15	19
	x							x		
Gesellschaftliche Stabilität, Frieden & Gerechtigkeit	4	11	7	4	15	19	33	44	48	59
								x	x	x
Menschengerechte Gesundheitsversorgung	0	7	7	0	22	33	30	33	15	30
						x	x	x		
Wasser- & sanitäre Grundversorgung	0	4	7	4	30	33	26	26	22	48
				x		x				x

Nachhaltigkeit und Unternehmensverantwortung lässt sich nur dann sinnvoll verfolgen, wenn diese völlig freiwillig bleibt.

**NEIN!**

Wie ist Ihre Zustimmung zu folgenden Aussagen?

**1** = stimme **überhaupt nicht** zu

**5** = stimme **vollumfänglich** zu

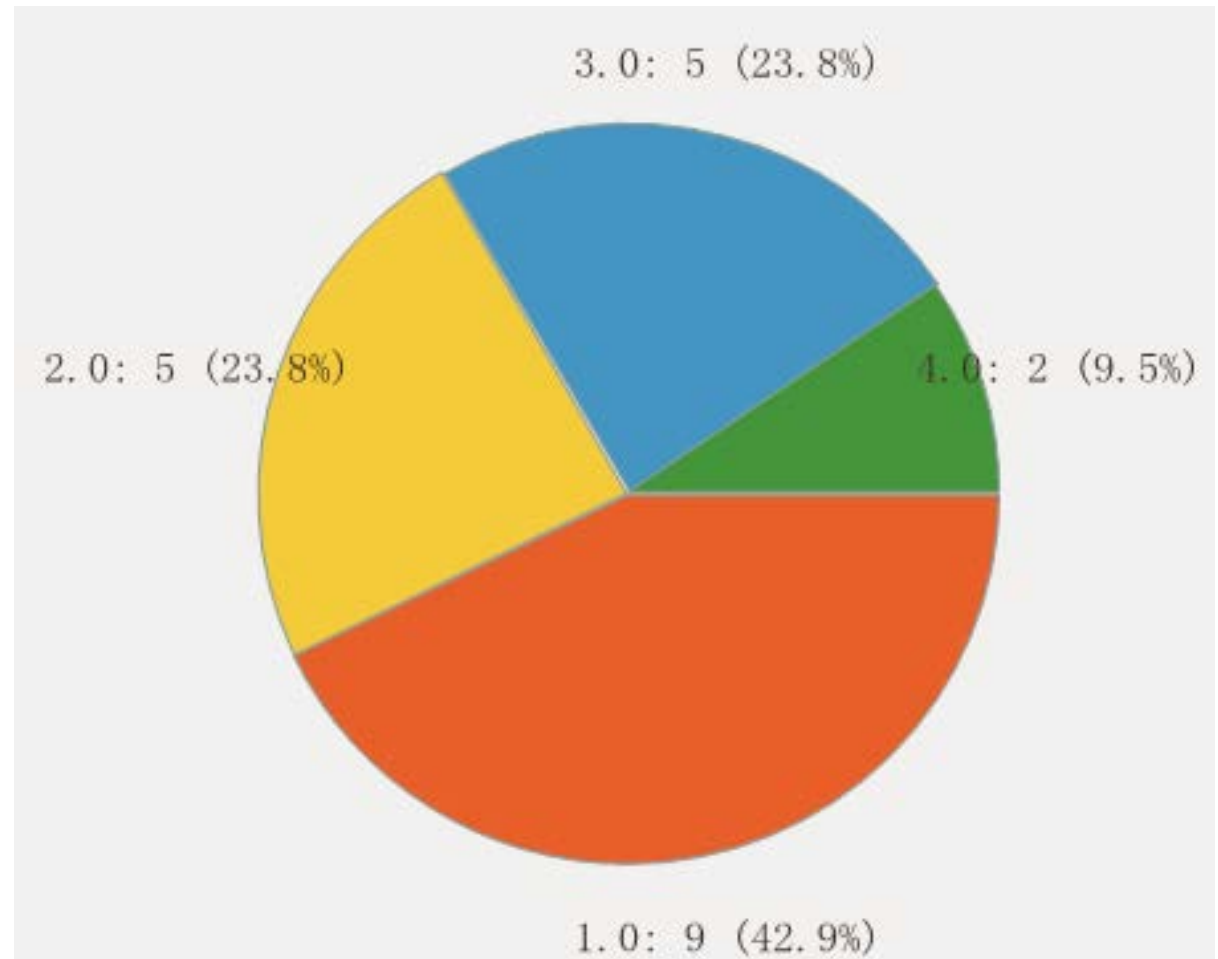



Sollen Nachhaltigkeitsziele ernsthaft umgesetzt werden, sind sie klar und zeitbezogen zu quantifizieren.

JA!

Wie ist Ihre Zustimmung zu folgenden Aussagen?

**1** = stimme **überhaupt nicht** zu

**5** = stimme **vollumfänglich** zu

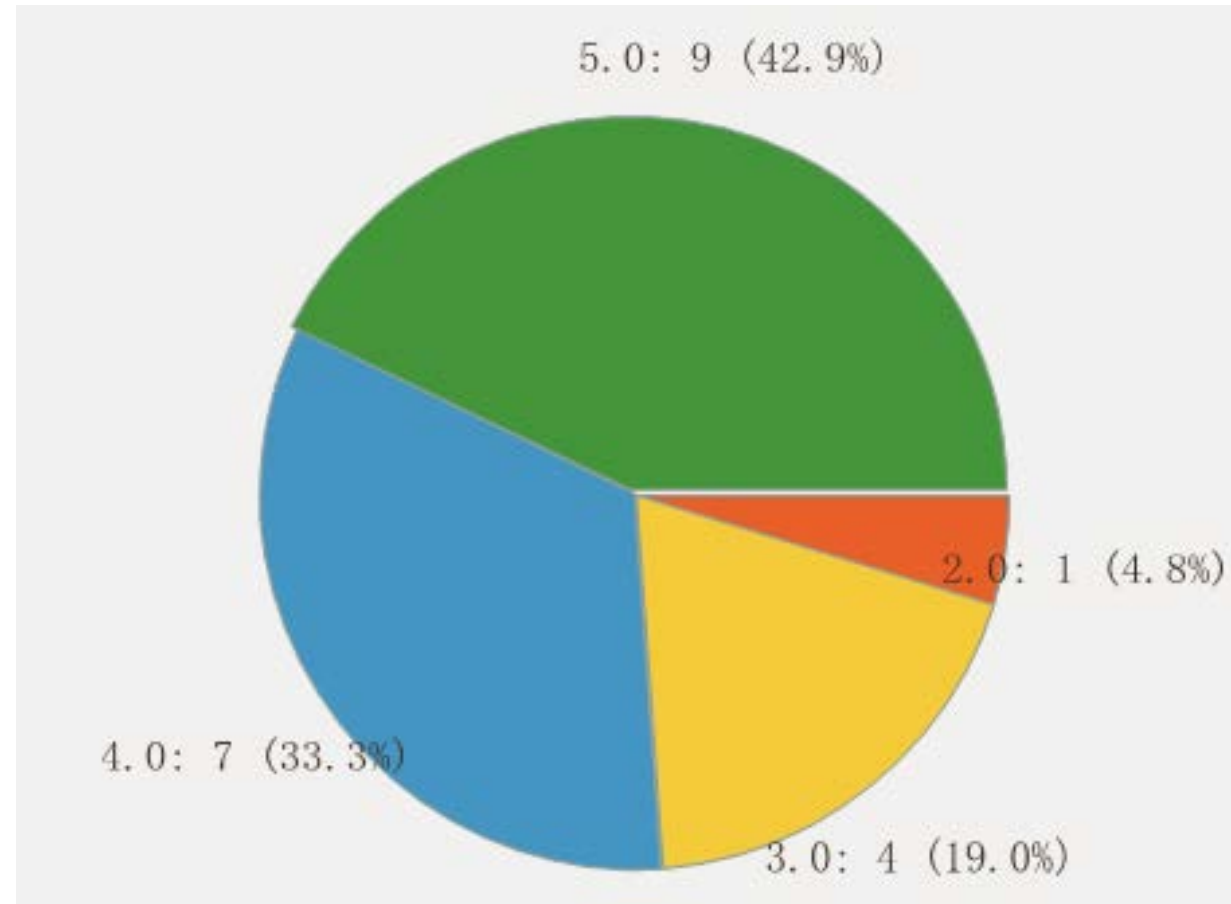

Nachhaltigkeit ist am Besten in Zusammenarbeit & Kooperation zu realisieren.

JA!

Wie ist Ihre Zustimmung zu folgenden Aussagen?

**1** = stimme **überhaupt nicht** zu

**5** = stimme **vollumfänglich** zu

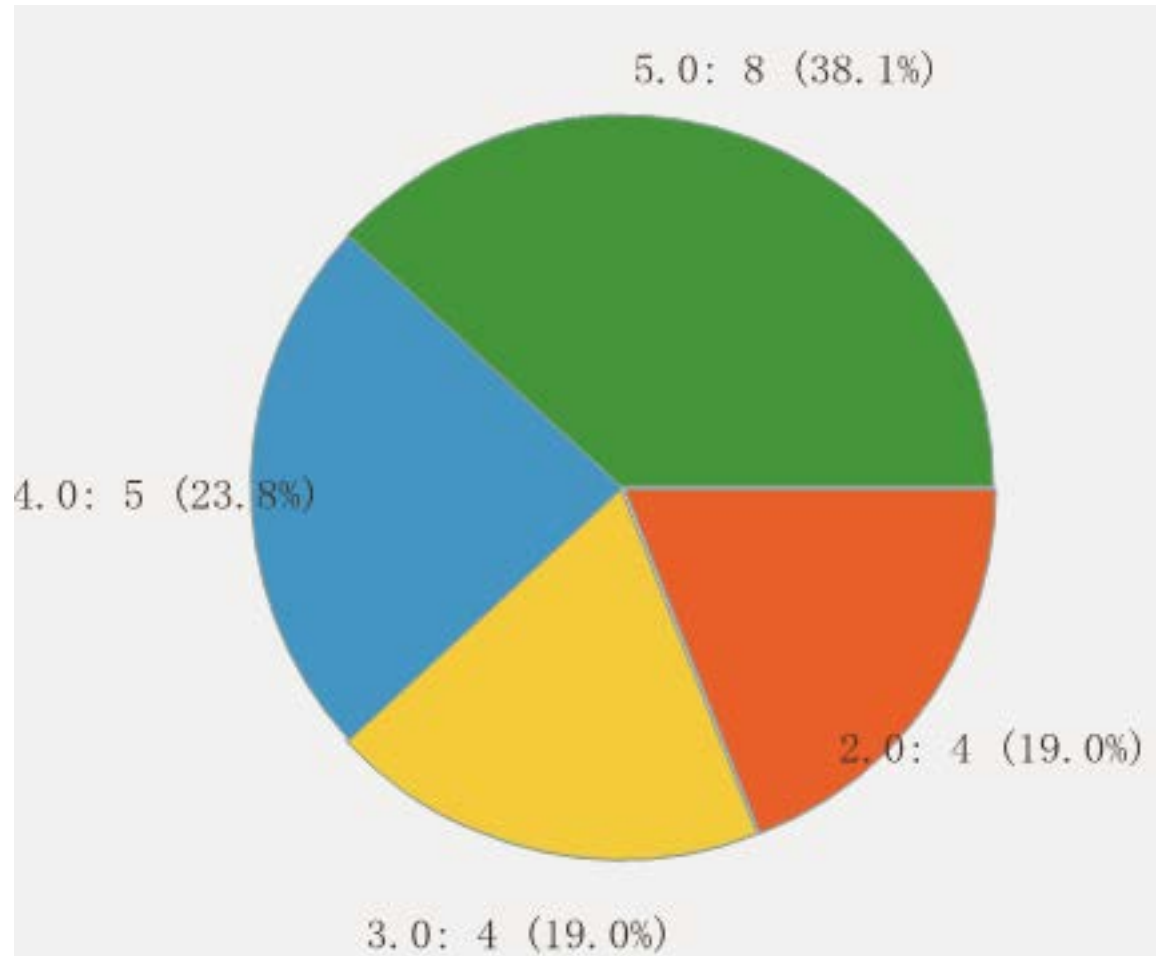

# Nachhaltigkeitsleistung im Wettbewerb

Transparenzanreiz \* **Meine eigenen Nachhaltigkeitsziele würde ich bei externer Sichtbarkeit ...**

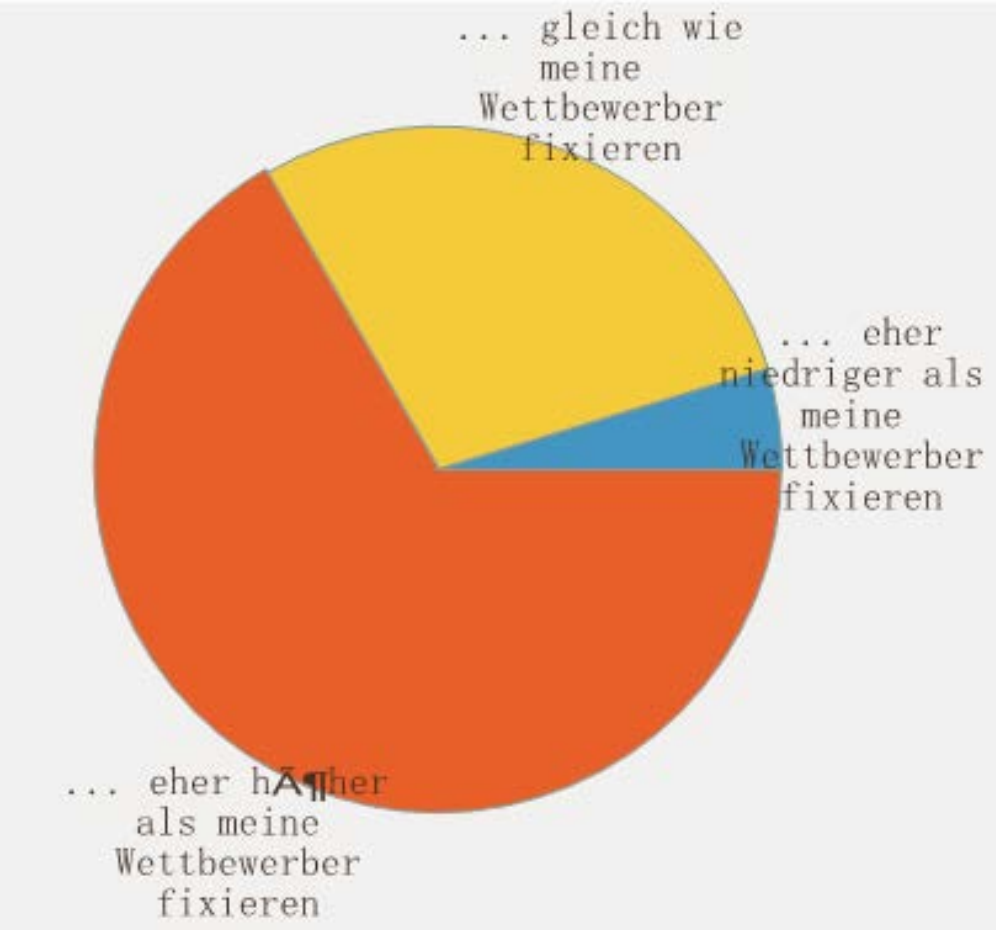

Einer regionalen Nachhaltigkeitsstrategie mit gemeinschaftlich erarbeiteten Zielen würde ich mich verbindlich anschließen.

**JA!**

**Wie ist Ihre Zustimmung zu folgenden Aussagen?**

**1 = stimme überhaupt nicht zu**

**5 = stimme vollumfänglich zu**

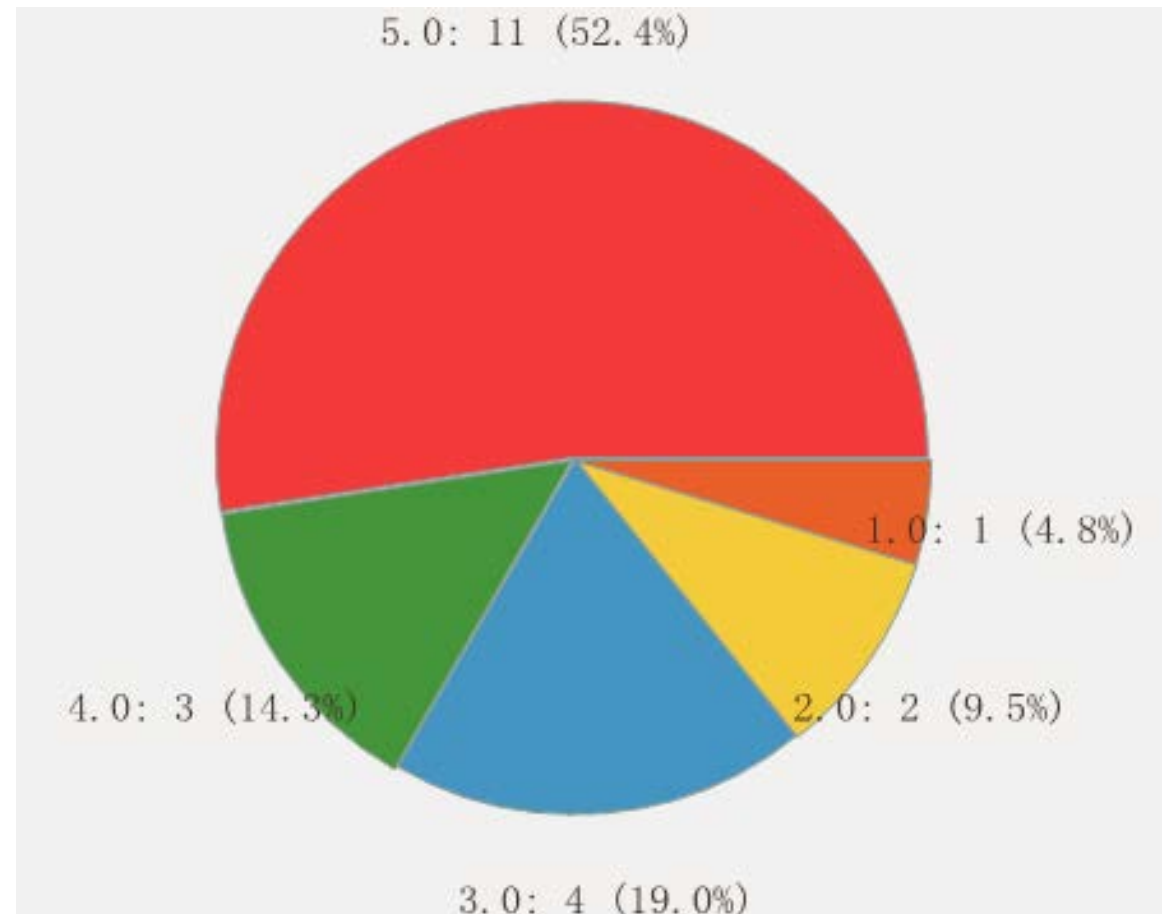

In welchen Netzwerken könnten aus Ihrer Sicht die jeweiligen Nachhaltigkeitsaspekte besonders zielführend für die Region thematisiert werden?

Nennungen in %	Kammern & Innungen	Branchen- & Berufsverbände	Regionale & kommunale Wirtschaftsförderung	Regionale Unternehmenskooperationen	Forschungsverbände mit Hochschulen	Unternehmensberatungsnetzwerke	Verbraucherverbände	Arbeitnehmervertretungen & Gewerkschaften	Sozialverbände	Umweltschutzorganisationen	Menschenrechtsorganisationen	Kirchliche Netzwerke	Politik	Informelle Netzwerke	Service Clubs	Themenspez. Netzwerke
Nachhaltige Infrastruktur & Technologien	48	33	37	22	41	19	7	0	0	11	0	0	44	4	4	41
	X	X			X								X			X
Nachhaltige Nahrungsmittelversorgung & Landwirtschaft	19	26	33	26	15	4	44	0	4	52	11	15	37	4	4	33
		X				X				X						X
Nachhaltige Energieversorgung & Klimaschutz	37	22	33	37	41	26	26	0	4	48	4	0	48	7	4	33
		X	X	X	X	X				X		X			X	X
Verantwortungsbewusste Aus-/Weiterbildung & Fachkräftesicherung	67	52	26	41	41	15	0	30	11	0	15	7	19	19	11	26
	X	X	X	X												
Verantwortungsvolle Unternehmensführung & Sicherung von Menschenrechten	48	37	33	33	26	19	19	33	30	7	41	37	30	44	26	19
	X	X	X								X		X	X		
Armutsbekämpfung, Arbeitsplätze & Wohlstand für alle	22	15	37	11	11	7	19	41	44	4	41	33	41	19	30	15
		X					X	X		X	X	X	X	X	X	
Gleichberechtigung von Frauen & Männern, Vielfalt im Personal	30	26	15	11	4	26	19	44	37	0	44	33	30	30	22	15
					X		X	X		X	X					
Gesellschaftliche Stabilität, Frieden & Gerechtigkeit	4	0	15	7	15	0	11	37	44	4	52	44	37	30	22	7
							X	X		X	X					
Menschengerechte Gesundheitsversorgung	11	15	19	4	15	0	44	11	41	22	15	11	37	0	15	30
						X		X								
Wasser- & sanitäre Grundversorgung	11	7	26	4	7	0	33	4	19	41	11	7	37	0	11	22
									X	X						



# Das Wissen um existierende Nachhaltigkeitsakteure: eher schlecht

**Wie gut informiert fühlen Sie sich über vorhandene Netzwerke und Anlaufstellen für Unternehmen zum Thema Nachhaltigkeit in Mainfranken?**

**1 = fühle mich sehr schlecht informiert**

**5 = fühle mich sehr gut informiert**

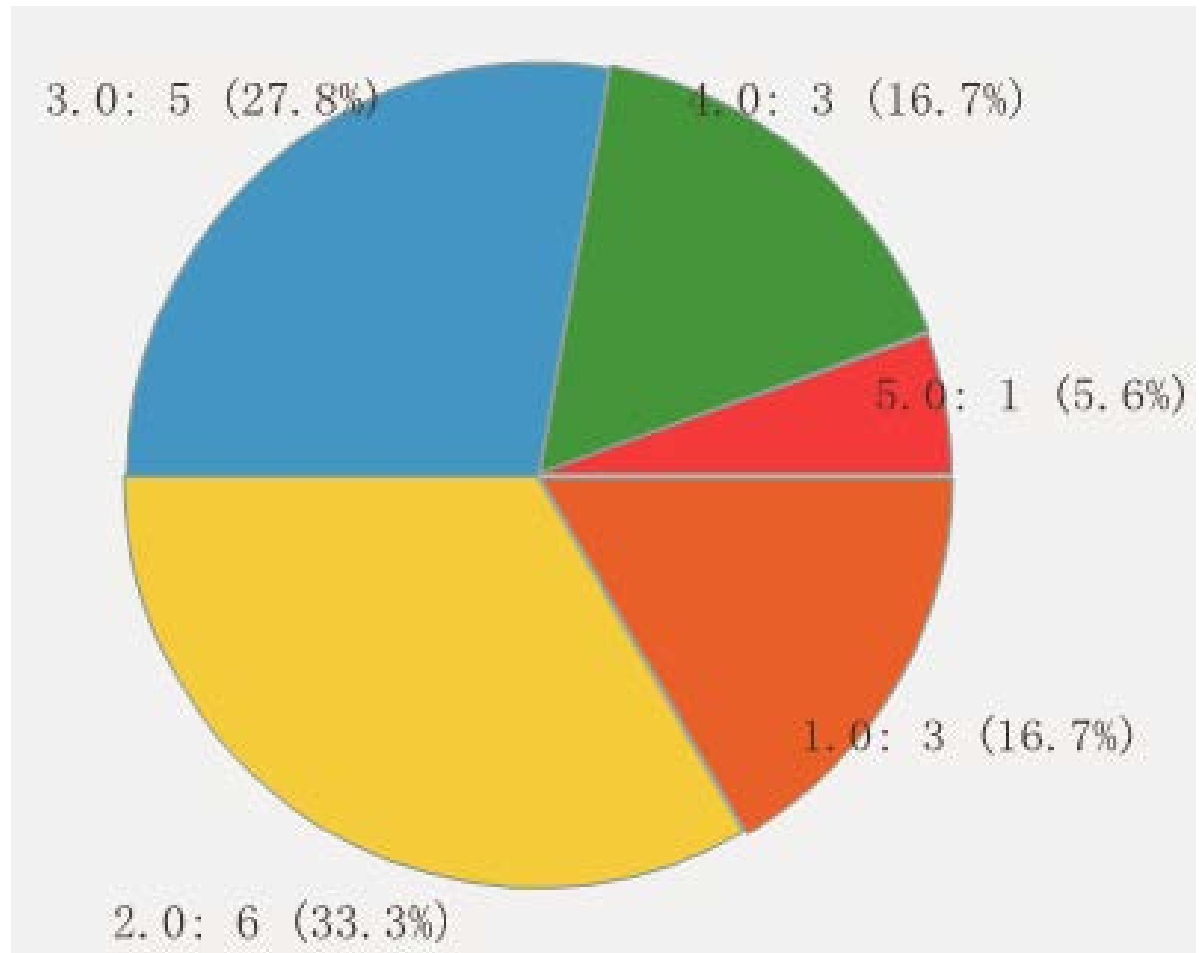

# Prof. Dr. Harald J. Bolsinger

Volkswirtschaftslehre & Wirtschaftsethik

Hochschule für angewandte Wissenschaften Würzburg-Schweinfurt

*Direct Contact:*



Mobil: +49 1577 434 8077

Skype: [orientierungskompetenz.de](https://www.skype.com/en/contacts/orientierungskompetenz.de)

E-Mail: [Bolsinger@Orientierungskompetenz.de](mailto:Bolsinger@Orientierungskompetenz.de)

Web: [www.Orientierungskompetenz.de](http://www.Orientierungskompetenz.de)

